



Manufatti in cemento SPADA S.r.l.

Via Beato Alberto n. 7 - 24023 Clusone (Bg)
Tel. - 0346.20242 / Fax - 0346.20242
www.spadamanufatti.it / info@spadamanufatti.it
P.iva e Codice Fiscale 02238390161

Scheda tecnica di prodotto

CABINE MODELLO "145/30"

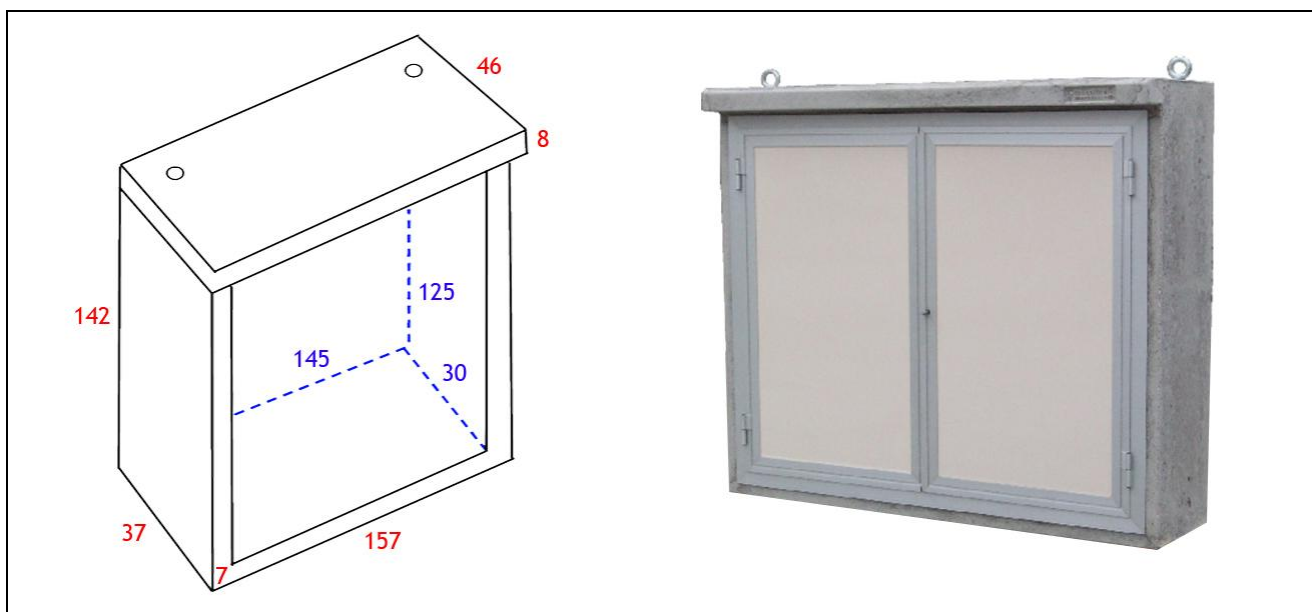

1

Codice prodotto	Misure interne cm	Peso kg
144955	145 x 30 x H 125	700

Alle estremità della soletta sono inseriti due golfari per consentirne il sollevamento.

Accessori disponibili

Gli sportelli sono disponibili nelle versioni ENEL a pannelli ciechi, o GAS con griglie di ventilazione; con telaio in alluminio e pannelli in "print HPL" da 5 mm stratificato, oppure con telaio in PVC.

Codice		Descrizione	
144900.1	Sportello ENEL in alluminio	144900.5	Sportello ENEL in PVC
144900.2	Sportello GAS in alluminio	144900.6	Sportello GAS in PVC



ABBINABILE SU RICHIESTA: Basamento per cabina munito di golfare per il sollevamento

BASAMENTO PER CABINA

Codice prodotto	Misure esterne cm	Peso kg
144906	150 x 35 x H 50	238